

Drift- och monteringsanvisning / Installation and maintenance instruction

FMM: 101 12 61 - Rev.000 - 2026.02.09

FM Mattsson MEDICARE termostatblandare **FM Mattsson MEDICARE thermostatic mixer**

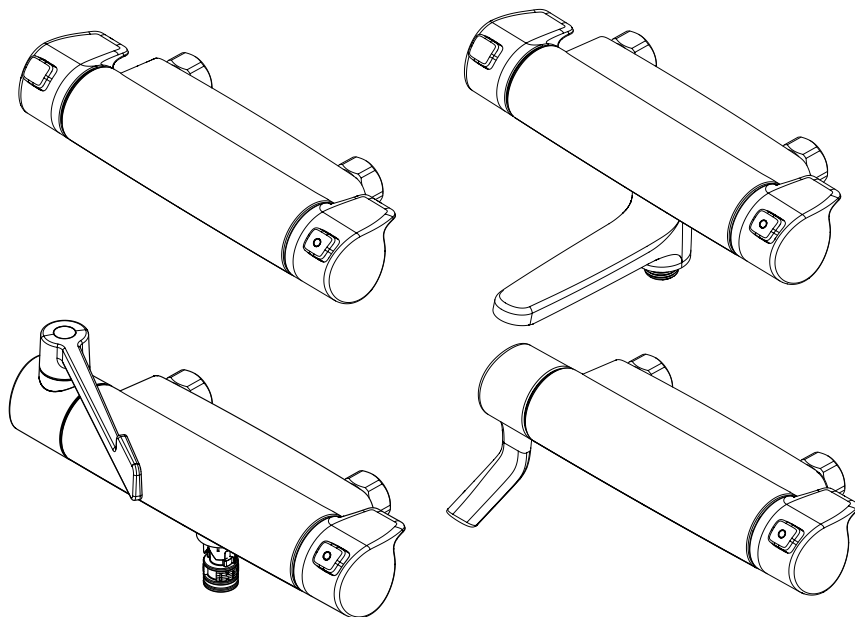

SV - Innehåll

Allmänt	4
Teknisk information.....	7
Montering.....	8
Funktion omkastare.....	8
Temperaturbegränsning.....	9
Rengöring av inloppssilar.....	10
Rengöring av strålsamlare.....	11
Rengöring / Byte av termostatinsats.....	12
Byte av överstycke.....	13
Byte av överstycke.....	14
Hetvattenspolning.....	15
Hetvattenspolning TMV3.....	16
Felsökning	17

EN - Contents

General	4
Technical information.....	7
Fitting.....	8
Function shower diverter.....	8
Temperature limiter.....	9
Cleaning the inlet strainers.....	10
Cleaning the aerator.....	11
Cleaning / Thermostat cartridge replacement.....	12
Head piece replacement.....	13
Head piece replacement.....	14
Hot water flush.....	15
Hot water flush.....	16
Troubleshooting	17

NO - Innhold

Generelt	5
Tekniske data.....	7
Montering.....	8
Funksjon omkaster.....	8
Temperaturbegrensning.....	9
Rengjøring av inloppssiler.....	10
Rengjøring av strålesamler.....	11
Byte av termostatinsats.....	12
Byte av overstykke.....	13
Byte av overstykke.....	14
Hetvattenspolning.....	15
Hetvattenspolning.....	16
Feilsøking	17

DK - Indhold

Generelt	5
Tekniske specificationer.....	7
Montering.....	8
Funktion omskifter.....	8
Temperaturbegrænser.....	9
Rengøring af indløbsi.....	10
Rengøring af strålesamler.....	11
Udskiftning af termostatindsats.....	12
Udskiftning af overstykke.....	13
Udskiftning af overstykke.....	14
Hetvattenspolning.....	15
Hetvattenspolning TMV3.....	16
Felsøking	17

DE - Inhalt

Allgemein	6
Technische Daten	7
Montage	8
Montage mit Badewannendüse	8
Temperaturbegrenzung	9
Reinigung der Einlasssiebe	10
Reinigung des Strahlreglers	11
Austausch des Thermostateinsatzes	12
Austausch des Oberstücks	13
Austausch des Oberstücks	14
Heißes Wasser abspülen.....	15
Heißes Wasser abspülen TMV3.....	16
Fehlersuche	18

FI - Sisältö

Yleistä	6
Tekniset tiedot	7
Asennus	8
Kylpyammejuoksuputken asennus	8
TLämpötilan rajoitus	9
Tulovesisihitin puhdistus.....	10
Poresuuttimen puhdistus	11
Termostaattiosan vaihto	12
Käyttöventtiilin vaihto.....	13
Käyttöventtiilin vaihto.....	14
Hot water flush	15
Hot water flush TMV3	16
Vianetsintä	18

SV - Allmänt

Installation

Installationen ska utföras enligt branschregler Säker Vatteninstallation. Vi rekommenderar att du anlitar ett auktoriserat VVS-företag.

OBS! Vid ny rörinstallation måste rören renspolas innan blandaren monteras.

Tätthetskontroll

Tätthetskontroll ska utföras efter installation.

Skador som orsakas till följd av spännings-korrosion som uppstår på grund av vattnets eller den omgivande miljöns beskaffenhet samt felaktig montering inkluderas inte i produktansvaret.

Vid risk för frost

Om blandaren kommer att utsättas för yttre temperaturer lägre än 0 °C (t.ex. i uppvärmda fritidshus) ska blandaren demonteras och förvaras i uppvärmt utrymme.

Rengöring

Gör det till en rutin att torka av din blandare ofta för att bevara dess livslängd. Vi rekommenderar att du använder en mikrofiberduk. Vid behov fukta trasan eller använd en mild tvållösning som direkt sköljs bort och torka ytan torr.

Vi rekommenderar inte att rengöringssvampar med grov yta, rengöringsmedel som innehåller syror, kalklösningsmedel eller ättiksprit används för att göra rent din blandare. Eftersom innehållet i dessa medel ständigt förändras kan ytan på din blandare förstöras. Materialsador på blandarens yta som orsakats av felaktig rengöringsmetod kommer inte att ersättas av vår garanti.

För blandare som inte har en kromad yta, se skötselråd för respektive produkt på vår hemsida

Reservdelar

www.fmmattsson.com

Återvinning

Uttjänta produkter kan återlämnas till FM Mattsson för återvinning.

Servicetelefon: 020-72 10 60

EN - General

Installation

We recommend that you entrust an authorised plumber.

NOTE! For new pipe installations, the pipes must be flushed clean before the mixer is fitted.

Leak check

Leak checks should be made according to the industry rules in the respective country.

Damage arising as a consequence of stress corrosion cracking arising due to the water's or the ambient environment's nature as well as incorrect fitting is not covered by the product liability.

Where there is a risk for frost

If the mixer will be subjected to external temperatures lower than 0 °C (e.g. in an unheated holiday home), the mixer should be disconnected and stored in a heated space.

Cleaning

Make a habit of frequently wiping your mixer clean to prolong its life. We recommend using a microfibre cloth. If necessary, dampen the cloth with water. Alternatively, use a mild soap solution, rinse immediately and wipe the surface dry.

We do not recommend using abrasive sponges, acid detergents, descalers or spirit vinegar to clean your mixer. Because the content of these products is constantly changing, they risk damaging the surface of your mixer. Our guarantee does not cover any damage to the mixer's surface that is caused by incorrect cleaning.

For mixers that do not have a chrome finish, see the specific care instructions for the product on our website.

Spareparts

www.fmmattsson.com

Recycling

Disused products can be returned to FM Mattsson for recycling.

NO - Generelt

Installation

Vi anbefaler at du benytter et autoriseret VVS-firma.

OBS! Ved ny rørinstallation må rørene spyles rene før blandebatteriet monteres.

Tetthedskontrol

Tetthedskontrol skal udføres i henhold til gjældende bransjeregler i de respektive land.

Skader forårsaket av spenningskorrosjon på grunn av vannets eller omgivelsenes beskaffenhet eller feilaktig montering er ikke med i produktansvaret.

Ved frostfare

Hvis blandebatteriet blir utsatt for temperaturer under 0 °C (f.eks. i uoppvarmede hytter), skal batteriet demonteres og oppbevares i et frostoffritt rom.

Rengjøring

Gjør det til en rutine å tørke av kranen din ofte for å forlenge dens levetid. Vi anbefaler at du bruker en mikrofiberklut. Ved behov fukt kluten eller bruk en mild såpeoppløsning som du skyller bort omgående. Tørk deretter av til overflaten er tørr.

Vi anbefaler ikke bruk av rengjøringsvamp med grov overflate, rengjøringsmidler som inneholder syrer, kalkløsningsmidler eller eddikspirit til rengjøring av kranen. Ettersom innholdet i disse midlene stadig forandres, kan kranens overflate bli skadet. Materialskaider på kranens overflate som skyldes feilaktig rengjøringsmetode, dekkes ikke av vår garanti.

For kraner som ikke har krommet overflate, se vedlikeholdsrådene for respektive produkt på vår hjemmeside.

Reservedeler

www.fmmattsson.com

Gjenvinning

Kasserte produkter kan leveres til FM Mattsson for gjenvinning.

DK - Generelt

Montering

Vi anbefaler, at du anvender en autoriseret VVS-installatør.

Bemærk! Ved montering af nye rør skal rørene skylles rene, inden blandingsbatteriet monteres.

Tæthedskontrol

Tæthedskontrollen skal udføres i overens-stemmelse med branchens retningslinjer i det pågældende land.

Skader, der forårsages af spændingskorrosion, som opstår som følge af vandets eller det omgivende miljøes beskaffenhed samt forkert montering, er ikke omfattet af produktansvaret.

Ved risiko for frost

Hvis blandingsbatteriet udsættes for udvendige temperaturer på under 0 °C (f.eks. i uopvarmede fritidshuse), skal blandingsbatteriet afmonteres og opbevares i et opvarmet rum.

Rengøring

Gør det til en vane at aftørre blandingsbatteriet ofte for at forlænge dets levetid. Vi anbefaler, at du anvender en mikrofiberklud. Fugt kluden efter behov, eller anvend en mild sæbeoppløsning, som straks skylles af. Tør derefter fladen helt tør.

Vi anbefaler ikke brug af rengøringsvamp med en grov overflade, rengøringsmidler, der indeholder syre, kalkfjerner eller eddikesyre til rengøring af blandingsbatteriet. Da indholdet af disse midler løbende ændres, kan blandingsbatteriets overflade blive ødelagt. Beskadigelse af blandingsbatteriets overflade som følge af brug af en forkert rengøringsmetode dækkes ikke af vores garanti.

Vedrørende blandingsbatterier uden en forkromet overflade henviser vi til det pågældende produkts plejeanvisning på vores hjemmeside.

Reserve dele

www.fmmattsson.com

Genanvendelse

Udtjente produkter kan returneres til FM Mattsson til genanvendelse.

DE - Allgemein

Installation

Wie empfehlen Ihnen, eine zugelassene Installationsfirma für Gas und Wasser zu beauftragen.

ACHTUNG! Bei einer neuen Rohrinstallation müssen die Rohre sauber gespült werden, bevor der Mischer montiert wird.

Dichtheitskontrolle

Die Dichtheitskontrolle muss gemäß den im jeweiligen Land geltenden Branchenregeln erfolgen.

Schäden, die durch Spannungskorrosion aufgrund der Wassereigenschaften oder der Umgebung entstehen, oder aufgrund falscher Montage verursacht werden, sind nicht durch die Produkthaftung gedeckt.

Bei Frostgefahr

Falls der Mischer niedrigeren Außentemperaturen als 0 °C (z.B. in einem unaufgeheizten Ferienhaus) ausgesetzt wird, muss der Mischer demontiert und in einer aufgewärmten Räumlichkeit aufbewahrt werden.

Reinigung

Um die Lebensdauer Ihres Mixers zu erhalten, sollten Sie es sich zur Gewohnheit machen, ihn häufig abzuwischen. Wir empfehlen dafür die Verwendung eines Mikrofasertuchs. Feuchten Sie das Tuch bei Bedarf an oder verwenden Sie eine milde Seifenlösung, die vor dem Trockenwischen der Oberfläche abgespült wird.

Wir empfehlen, keine Reinigungsschwämme mit grober Oberfläche, säurehaltige Reinigungsmittel oder Essig zur Reinigung Ihres Mixers zu verwenden. Da der Inhalt dieser Mittel ständig verändert wird, kann die Oberfläche Ihres Mixers zerstört werden. Materialschäden an der Mischeroberfläche, die durch ein falsches Reinigungsverfahren verursacht sind, werden durch unsere Garantie nicht ersetzt.

Für Mischer ohne verchromte Oberfläche beachten Sie bitte die Pflegehinweise für das jeweilige Produkt auf unserer Homepage.

Ersatzteile

www.fmmattsson.com

Recycling

Ausgediente Produkte können der Firma FM Mattsson für Recyclingzwecke zurückgebracht werden.

FI - Yleistä

Asennus

Suosittellemme asennuksen teettämistä valtuutetulla LVI-yrityksellä.

HUOM! Uudessa putkiasennuksessa täytyy putket huuhdella puhtaiksi ennen hanan asentamista.

Tiivistystarkastus

Tiivistystarkastus on tehtävä käyttömaan toimialakohtaisten määräysten mukaisesti.

Vahingot, joiden syynä on veden tai ympäristön laadusta johtuva jännityskorrosio sekä virheellinen asennus, eivät sisälly tuotevastuuseen.

Jäätymisvaara:

Jos lämpötila hanan käyttöpaikassa laskee 0 °C:een alapuolelle (esim. lämmittämättömissä vapaa-ajan asunnoissa), on hana irrotettava ja säilytettävä lämmityssä tilassa.

Puhdistus

Sekoittimen pinta kannattaa puhdistaa usein, jotta sen käyttöikä ei lyhene. Suosittelemme tähän mikrokuituliinaa. Kostuta liina tarvittaessa tai käytä mietoa pesuaineliuosta, huuhtele se heti pois ja kuivaa pinta.

Emme suosittele sekoittimen puhdistamiseen karkeapintaisia pesusieniä, happamia pesuaineita, kalkinpoistoaineita tai etikkaa. Näiden aineiden sisältö muuttuu jatkuvasti, joten sekoittimen pinta saattaa tuhoutua. Takuumme ei korvaa virheellisistä puhdistusmenetelmistä aiheutuneita sekoittimen pintavaurioita.

Mikäli sekoittimen pinta ei ole kromattu, katso kunkin tuotteen hoito-ohje verkkosivuiltamme.

Varaosat

www.fmmattsson.com

Kierrätys

Käytetyt tuotteet voidaan palauttaa FM Mattssonille kierrätettäväksi.

160 c/c, 150 c/c

Standard / Standard:	EN 1111
Driftryck / Working pressure:	50–1000 kPa 100–500 kPa*
Provningsstryck max. / Max. test pressure:	1600 kPa
Max. varmvattentemperatur / Max. hot water temperature:	80 °C (60 °C)*
Kallvattentemperatur / Cold water temperature:	≈10 °C
Återströmningsskydd / Backflow prevention: MEDICARE termostatblandare har i originalutförande backventiler (EB) monterade (två i inlopp och en i utlopp) och uppfyller kraven gällande återströmning enligt SäVa § 5.3. The MEDICARE thermostat mixers has in original version non-return valves (EB) mounted (two in the inlet and one in the outlet) and meets the requirements regarding backflow according to SäVa § 5.3.	(EB) SS-EN 1717
Avsedd endast för installation inomhus i frostfria sanitära anläggningar med normal rumstemperatur / Intended only for indoor installation in frost free sanitary facilities with normal room temperature	

* Rekommenderat värde / Recommended value

FMM 3280-0000
FMM 3280-0004

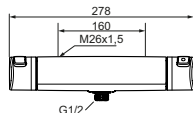

FMM 3280-1500
FMM 3280-1504
FMM 3280-7800

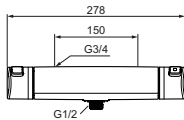

FMM 3280-5000

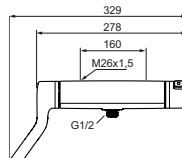

FMM 3280-5500
FMM 3280-5800

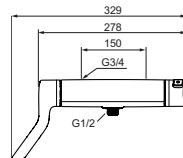

FMM 3262-0000

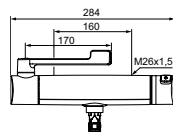

FMM 3262-1500
FMM 3262-7800

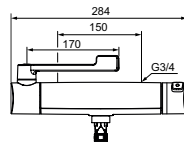

FMM 3290-0000

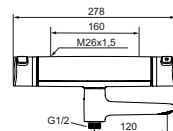

FMM 3290-1500

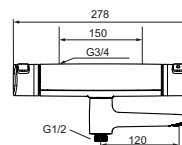

160 c/c & 150 c/c

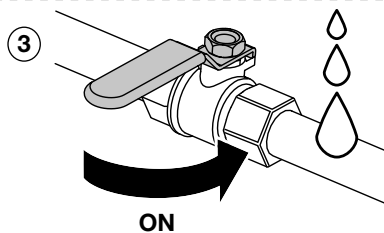
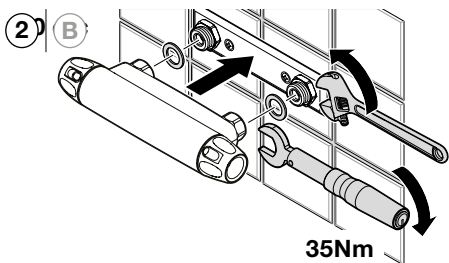
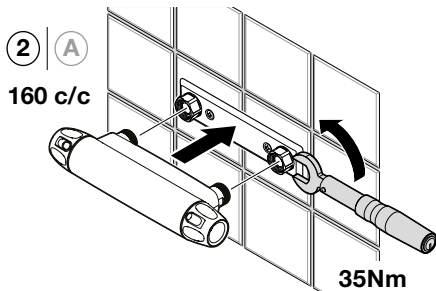
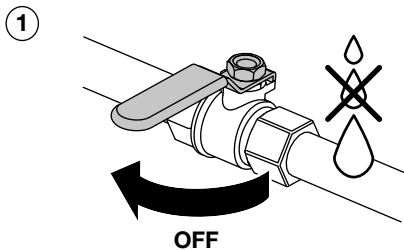

160 c/c & 150 c/c

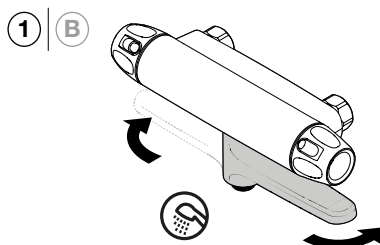
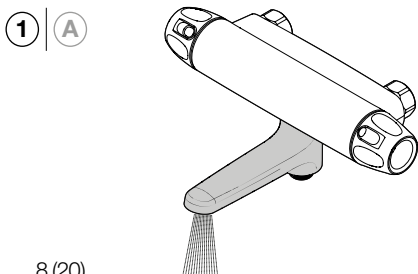
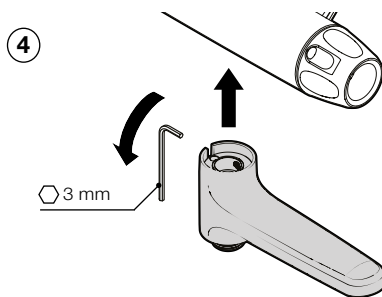
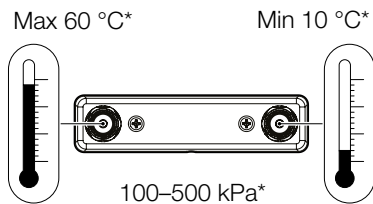

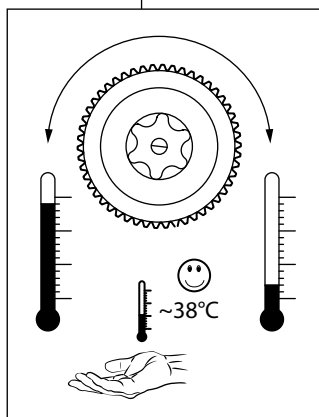
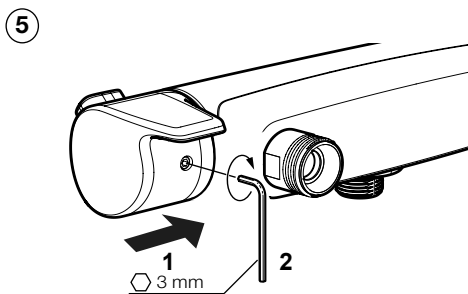
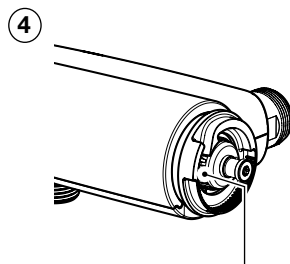
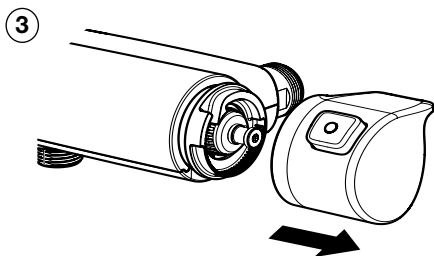
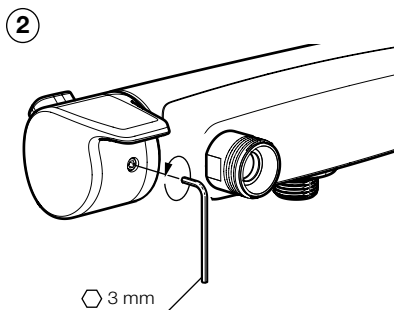
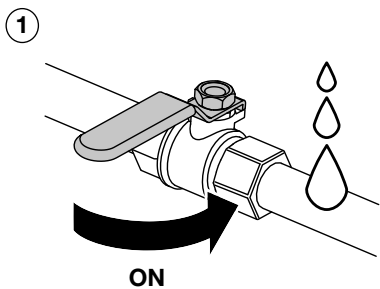

160 c/c & 150 c/c

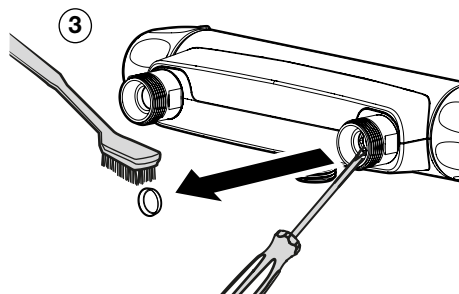
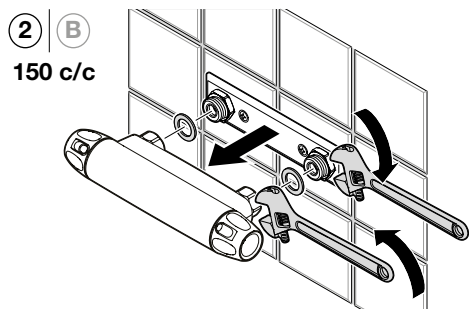
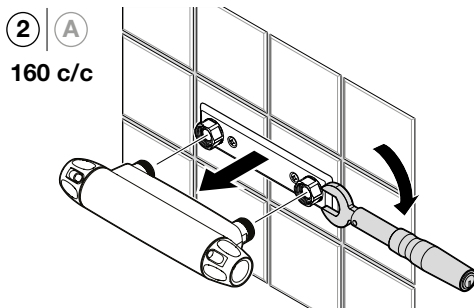
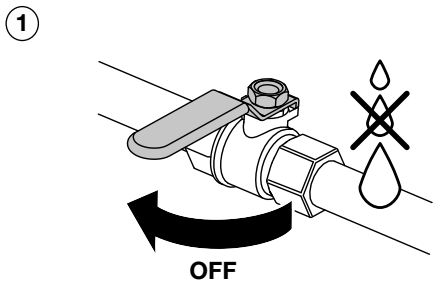

④

➔ **Montera blandaren**
Install the mixer

160 c/c, fig 2A, Sid 8 / Page 8
150 c/c, fig 2B, Sid 8 / Page 8

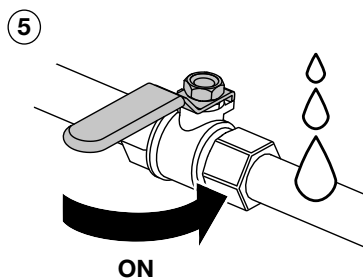

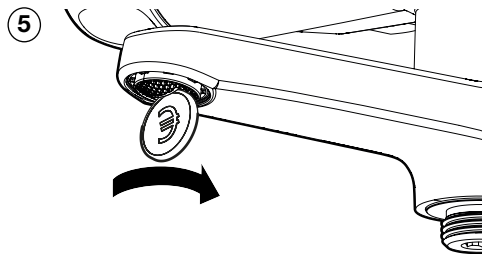
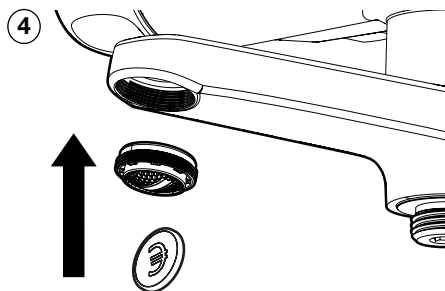
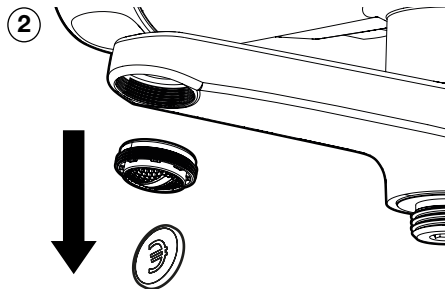
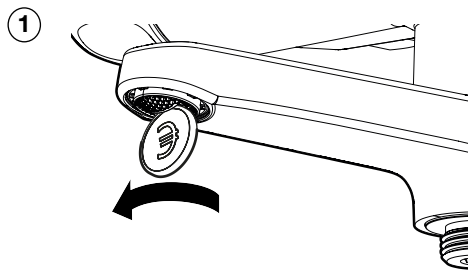

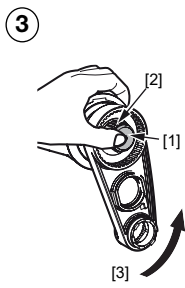
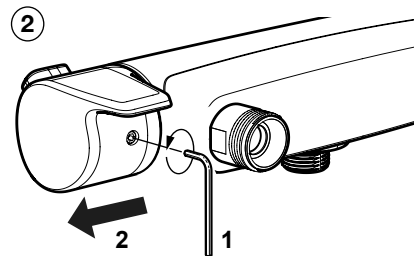
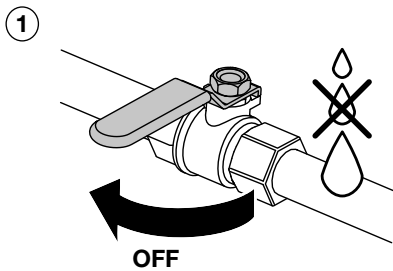

SV Tryck in spindeln [1] och håll fast den så att den inte roterar med, samtidigt som muttern [2] skruvas med serviceverktyg (S600298).

EN Press in the spindle [1] and hold it firmly in place to prevent it from rotating. Screw the nut [2] into place using service tool (S600298).

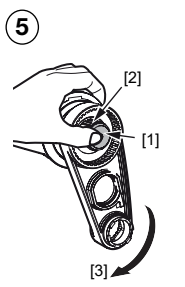
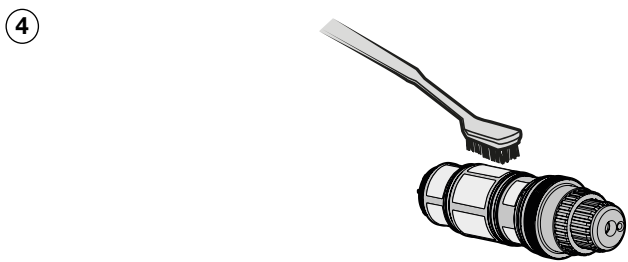
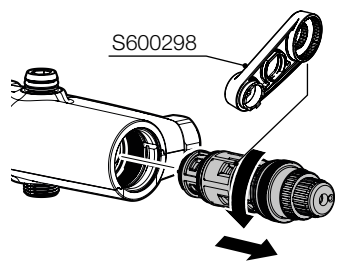

SV Tryck in spindeln [1] och håll fast den så att den inte roterar med, samtidigt som muttern [2] skruvas med serviceverktyg (S600298).

EN Press in the spindle [1] and hold it firmly in place to prevent it from rotating. Screw the nut [2] into place using service tool (S600298).

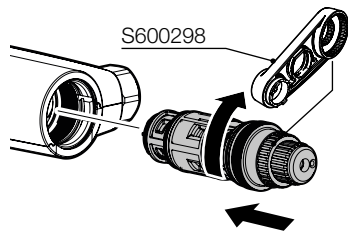

 **SV** Kalibrera temperaturen
EN Calibrate the temperature.
 Sid 11 / Page 11

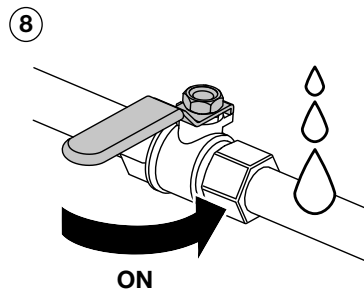
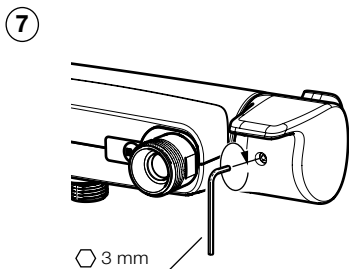
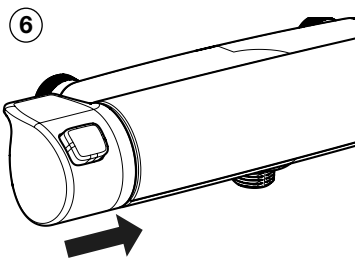
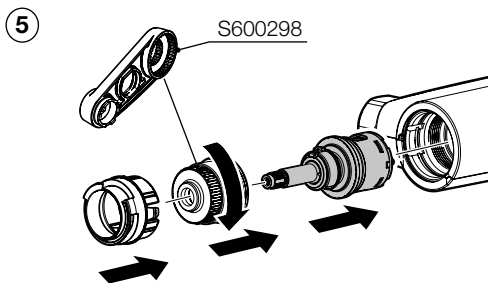
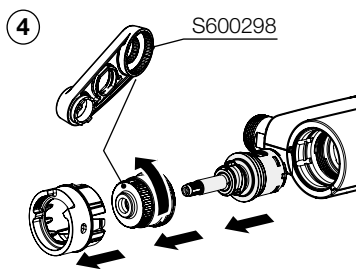
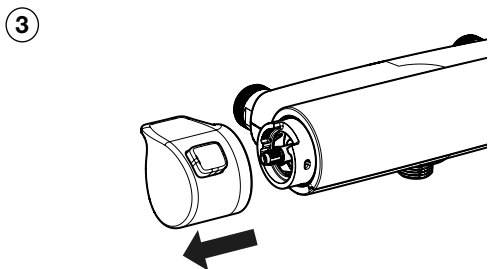
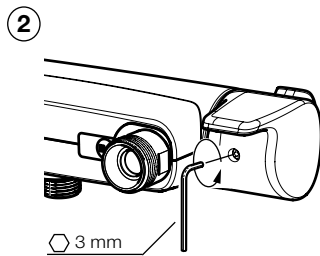
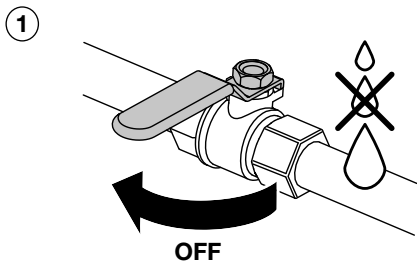

1

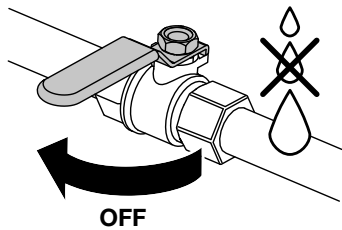

2

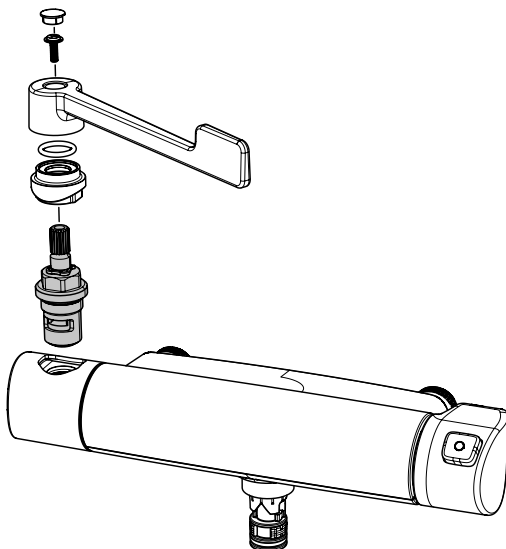
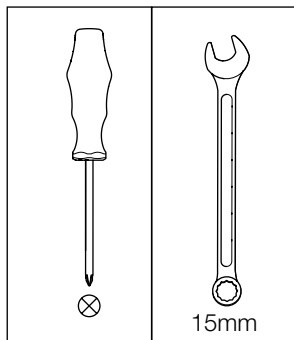

3

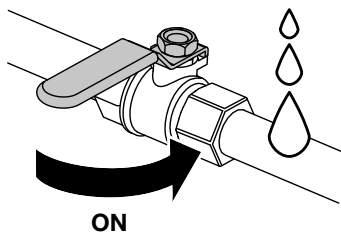

①

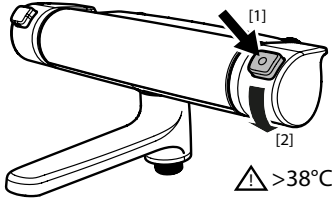

②

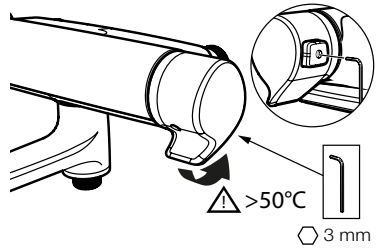

③

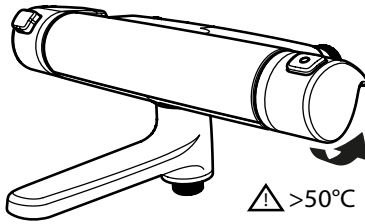

④

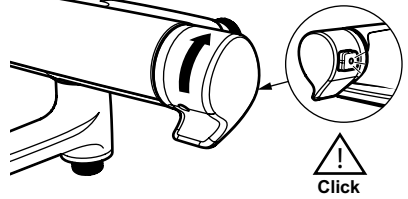

SV Hett vatten
EN Hot water.

⑤

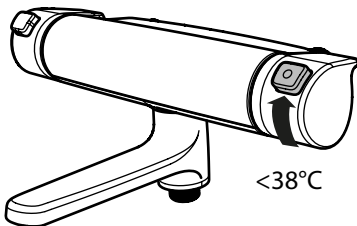

Gäller endast FMM 32627800, 32805800 & 32807800

Applies only to FMM 32627800, 32805800 & 32807800

①

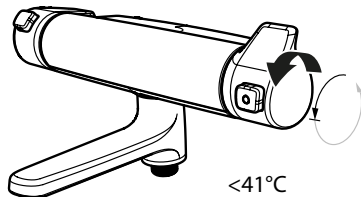

②

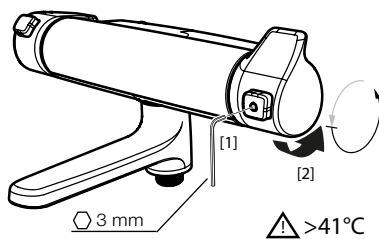

SV Hett vatten

EN Hot water.

③

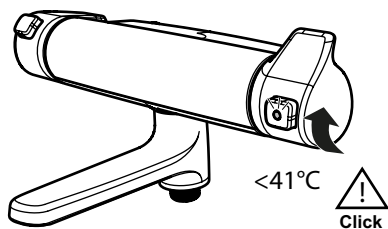

SV Felsökning

Fel	Möjlig orsak	Åtgärd	Sida
Läckage ur badkarspip/dusch när blandaren är stängd.	Defekt överstycke.	Byt överstycke.	13
Dåligt flöde/temperatur.	Igensatta filter.	1. Rengör inloppsfilter. 2. Rengör strålsamlare. 3. Rengör termostatsats.	10 11 12
Ger endast kallt eller varmt vatten. Blandaren reagerar inte vid temperaturreglering.	Blandaren är felkopplad/ feldragna rör.	Stäng av inkommande vatten. Varmvattnet ska kopplas in på blandarens vänstra sida (mängdreglering).	8

EN Troubleshooting

Faulty	Possible cause	Solution	Page
Leakage from the bath spout/shower when the mixer is turned off.	Defective head piece.	Replace the head piece.	13
Inadequate flow/temperature.	Clogged filter.	1. Clean the inlet filters. 2. Clean the aerator. 3. Clean thermostatic cartridge.	10 11 12
Only gives cold or hot water. The mixer does not respond to temperature setting.	The mixer is connected incorrectly.	Close off the inlet water. The hot water must be connected to the mixer's left side (quantity regulation).	8

NO Feilsøking

Feil	Mulig årsak	Løsning	Side
Lekkasje fra badekartut/dusj når blandebatteriet er stengt.	Defekt kranoverdel.	Bytt kranoverdel.	13
Lav tilførsel/temperatur.	Tett filter.	1. Rengjør innløpsfilter. 2. Rengjør strålesamlere. 3. Rengjør reguleringsinnmat.	10 11 12
Det kommer bare kaldt eller varmt vann. Blandebatteriet reagerer ikke på temperaturregulering.	Blandebatteriet er feilkoblet/rørene feiltrukket.	Steng av innkommende vann Varmt vannet skal kobles til på venstre side av batteriet (mengderegulering).	8

DK Fejlfinding

Fejl	Mulig årsag	Tiltag	Side
Lækage fra tud til badekar/bruseniche, når armaturet er lukket.	Defekt topstykke.	Udskift topstykke.	13
Ring flow/lav temperatur.	Tilstoppede filtre.	1. Rengør indløbsfilteret. 2. Rengør strålesamlere. 3. Rengør termostatindsats.	10 11 12
Giver kun koldt eller varmt vand. Armaturet reagerer ikke på temperaturregulering.	Armaturet er forkert tilkoblet/rørføringen er forkert.	Luk for vandtilførslen. Det varme vand skal tilsluttes på armaturets venstre side (mængderegulering).	8

DE Fehlersuche

Fehler	Mögliche Ursache	Abhilfe	Seite
Es tropft aus dem Wannenauslauf/Dusche wenn der Mischer geschlossen ist.	Defektes Oberteil.	Oberteil austauschen.	13
Schlechter Durchfluss/falsche Temperatur.	Verstopfte Filter.	1. Einlassfilter reinigen.	10
		2. Strahlregler reinigen.	11
		3. Thermostateinsatz reinigen.	12
Liefert nur kaltes oder warmes Wasser. Der Mischer reagiert nicht bei der Temperaturregelung.	Der Mischer ist falsch montiert/ Kalt-/Warmwasser vertauscht.	Wasser abdrehen und das Warmwasser links anschliessen(Mengenregulung).	8

FI Vianetsintä

Viat	Mahdollinen syy	Toimenpide	Sivu
Kylpyammeen juoksuputki/suihku vuotaa, kun hana on suljettu.	Viallinen käyttöventtiili.	Vaihda käyttöventtiili.	13
Huono virtaama/lämpötila.	Tukkeutuneet suodattimet.	1. Puhdista tulovesisihti.	10
		2. Puhdista poresuutin.	11
		3. Puhdista lämmönsäätöosan suotimet.	12
Antaa vain kylmää tai lämmintä vettä. Hana ei reagoi lämpötilan säätöön.	Hana on kytketty väärin/ putket vedetty väärin.	Sulje ensin tulovesi. Lämmin vesi on kytkettävä hanan vasemmalle puolelle (määräsäätö).	8

**FM Mattsson Mora Group AB
Mora Armatur**

Box 480
SE-792 27 Mora
Tel. +46 (0)250 59 60 00
www.moraarmatur.se

**FM Mattsson Mora Group AB
International**

Mora Armatur
Box 480
SE-792 27 Mora
Tel. +46 (0)250 59 61 00
www.moraarmatur.com

**FM Mattsson Mora Group
Norge AS**

Mora Armatur
Strømsveien 200, 3. etasje
NO-0668 Oslo
Tel. +47 22 09 19 00
www.moraarmatur.no

**FM Mattsson Mora Group
Danmark ApS**

Mora Armatur
Hvidkærvej 48
DK-5250 Odense SV
Tel. +45 43 43 13 43
www.moraarmatur.dk

**FM Mattsson Mora Group
Finland OY**

Mora Armatur
Sahaajankatu 24
FI-00880 Helsinki
Tel. 020 7411 960
www.moraarmatur.fi

**Mora GmbH
Mora Armatur**

Biedenkamp 3c
DE-21509 Glinde bei Hamburg
Tel. +49 (0)40 53 57 08 - 0
www.moraarmatur.de