

Monteringsanvisning / drift- och skötsel | Installation instruction / service and maintenance

FMM: 100 57 98 - Rev.004 - 2026.03.24

9000E ettgreppsblandare 40 c/c

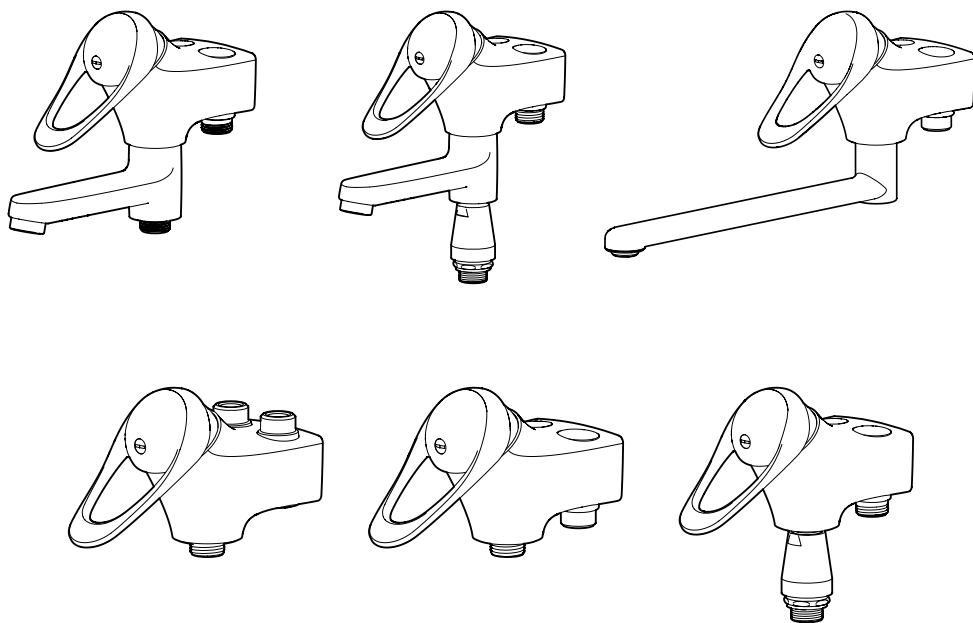

Accepterad
monteringsanvisning
2026:1

SV - Innehåll

SV - Allmänt.....	3
Teknisk information.....	4
Montering	5
Montering	6
Montering	7
Flödesbegränsning.....	7
Temperaturbegränsning	8
Byte av ettgreppsinsats	8
Rengöring av strålsamlare	9
Felsökning	10

EN - Contents

EN - General.....	3
Technical information.....	4
Fitting.....	5
Fitting.....	6
Fitting.....	7
Flow limiter.....	7
Temperature limiter	8
Cartridge replacement.....	8
Cleaning the aerator	9
Troubleshooting.....	10

SV - Allmänt

Installation

Installationen ska utföras enligt branschregler Säker Vatteninstallation. Vi rekommenderar att du anlitar ett auktoriserat VVS-företag.

OBS! Vid ny rörinstallation måste rören rensas innan blandaren monteras

OBS! Får ej användas tillsammans med självstängande handdusch eller kopplas till maskin med magnetventil.

Vid risk för frost

Om blandaren kommer att utsättas för yttre temperaturer lägre än 0 °C (t.ex. i uppvärmda fritidshus) ska blandaren demonteras och förvaras i uppvärmt utrymme.

Tätthetskontroll

Tätthetskontroll ska utföras enligt branschregler i respektive land.

Skador som orsakas till följd av spännings-korrosion som uppstår på grund av vattnets eller den omgivande miljös beskaffenhet samt felaktig montering inkluderas inte i produktansvaret.

Tätning

Material för tätning ska fästa mot underlaget och vara vattenbeständigt, mögelresistent och åldersbeständigt.

Rengöring

Gör det till en rutin att torka av din blandare ofta för att bevara dess livslängd. Vi rekommenderar att du använder en mikrofiberduk. Vid behov fukta trasan eller använd en mild tvålösning som direkt sköljs bort och torka ytan torr.

Vi rekommenderar inte att rengöringssvampar med grov yta, rengöringsmedel som innehåller syror, kalklösningsmedel eller ättiksprit används för att göra rent din blandare. Eftersom innehållet i dessa medel ständigt förändras kan ytan på din blandare förstöras. Materialsador på blandarens yta som orsakats av felaktig rengöringsmetod kommer inte att ersättas av vår garanti.

För blandare som inte har en kromad yta, se skötselråd för respektive produkt på vår hemsida.

Reservdelar

www.fmmattsson.com

Uttjänta produkter kan återlämnas till FM Mattsson för återvinning.

Service Tel: 020-72 10 60

EN - General

Installation

We recommend that you entrust an authorised plumber.

NOTE! For new pipe installations, the pipes must be flushed clean before the mixer is fitted.

NOTE! May not be used together with an independent hand shower or connected to a machine with a solenoid valve.

Leak check

Leak checks should be made according to the industry rules in the respective country.

Damage arising as a consequence of stress corrosion cracking arising due to the water's or the ambient environment's nature as well as incorrect fitting is not covered by the product liability.

Seal

The sealant material must attach firmly to the underlying surface and be water-resistant, mould-resistant and non-ageing.

Where there is a risk for frost

If the mixer will be subjected to external temperatures lower than 0 °C (e.g. in an unheated holiday home), the mixer should be disconnected and stored in a heated space

Cleaning

Make a habit of frequently wiping your mixer clean to prolong its life. We recommend using a microfibre cloth. If necessary, dampen the cloth with water. Alternatively, use a mild soap solution, rinse immediately and wipe the surface dry.

We do not recommend using abrasive sponges, acid detergents, descalers or spirit vinegar to clean your mixer. Because the content of these products is constantly changing, they risk damaging the surface of your mixer. Our guarantee does not cover any damage to the mixer's surface that is caused by incorrect cleaning.

For mixers that do not have a chrome finish, see the specific care instructions for the product on our website.

Spareparts

www.fmmattsson.com

Recycling

Disused products can be returned to FM Mattsson for recycling.

FMM Artnr/Art No.: 8141-, 8142-, 8143-, 8183-, 8184-, 8189-, 8192-

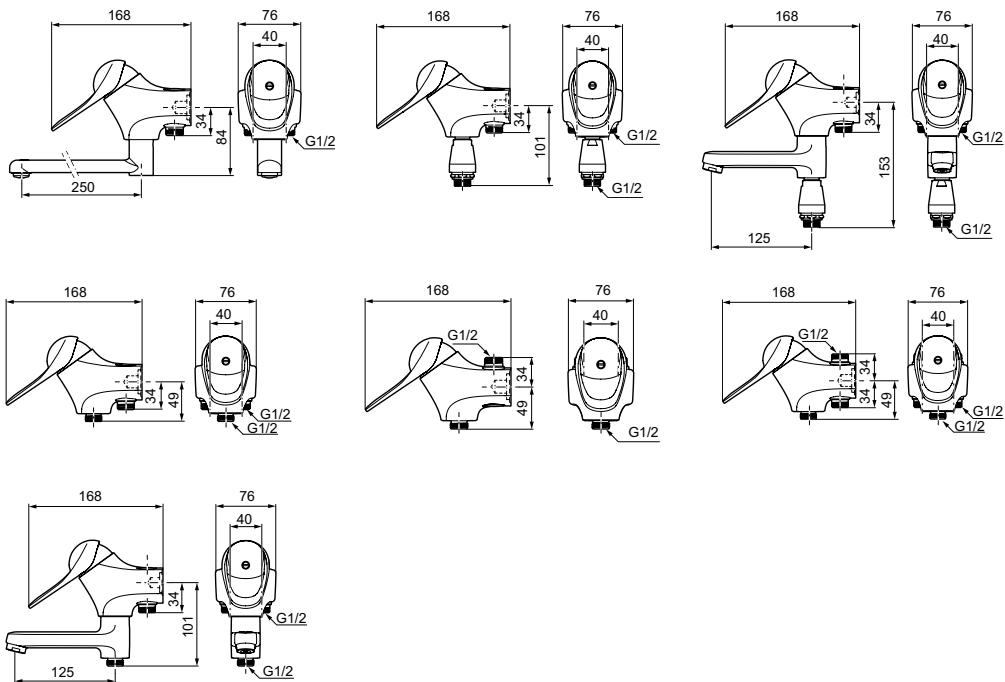

SC1094-17

Standard / Standard :	EN 817
Drifttryck / Working pressure	50–1000 kPa 100–500 kPa*
Provningstryck max / Max test pressure /	1600 kPa
Max varmvattentemperatur / Max hot water temperature	80 °C (60 °C)*
Kallvattentemperatur / Cold water temperature	≈10 °C
Återströmningsskydd / Backflow preventer	SS-EN 1717
Avsedd endast för installation inomhus i frostfria sanitära anläggningar med normal rumstemperatur / Intended only for indoor installation in frost free sanitary facilities with normal room temperature	

* Rekommenderat värde / Recommended value

Skruvinfästningar i plats för bad eller dusch ska göras i betong eller annan massiv konstruktion, träreglar, träkortlingar eller i konstruktion som är provad och godkänd för infästning.

Alla infästningar med skruv genom tätskikt ska tätas. Material för tätning ska fästa mot underlaget och vara vattenbeständigt, mögelresistent och åldersbeständigt.

Alt 1

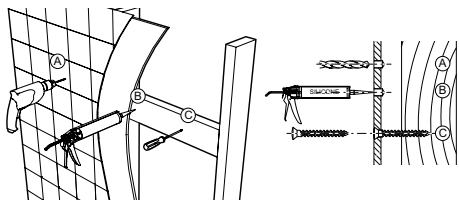

Alt 2

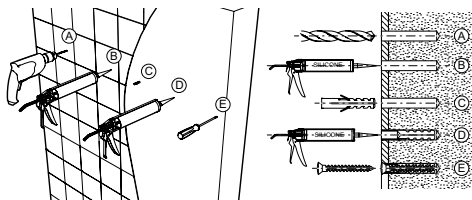

Alt 1/alt 2

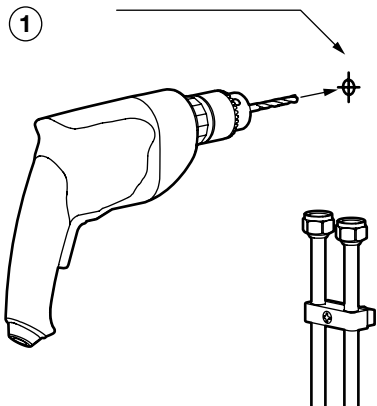

Alt 1/alt 2

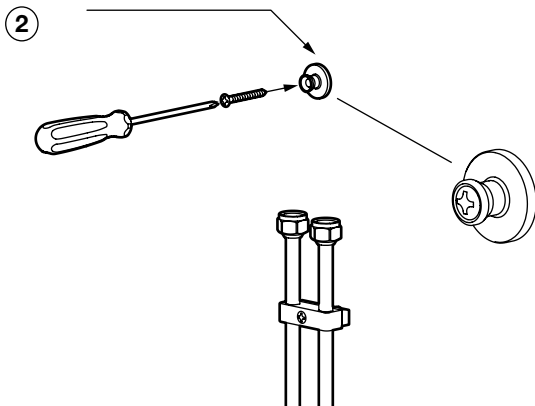

i **SV:** Om blandaren är monterad så att handduschen når vattenspegeln på WC/bidé ska utloppet på blandaren kompletteras med en extra backventil, S600075. Detta för att uppfylla kraven gällande återströmning enligt SäVa § 5.3.

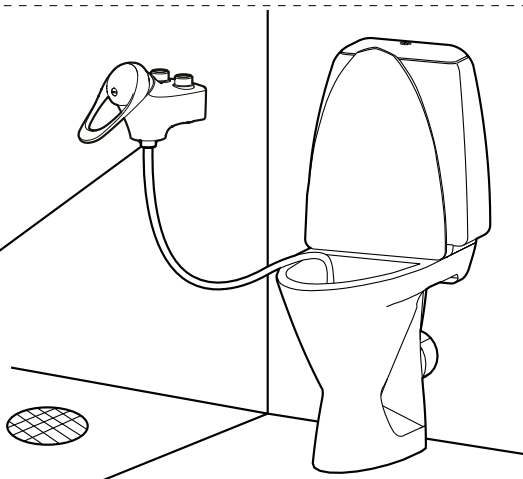
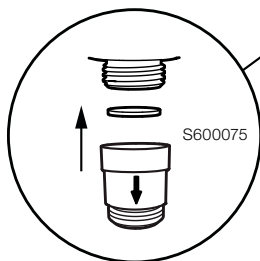

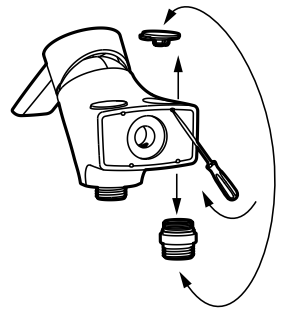
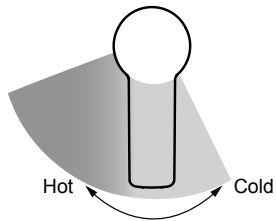
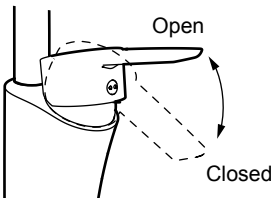
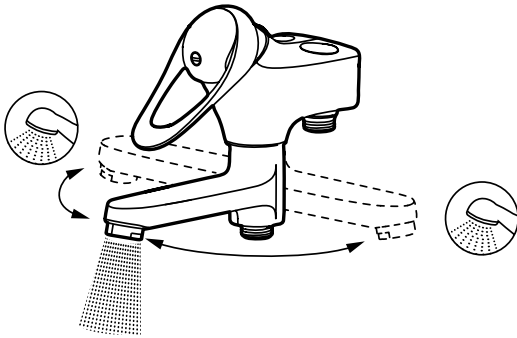
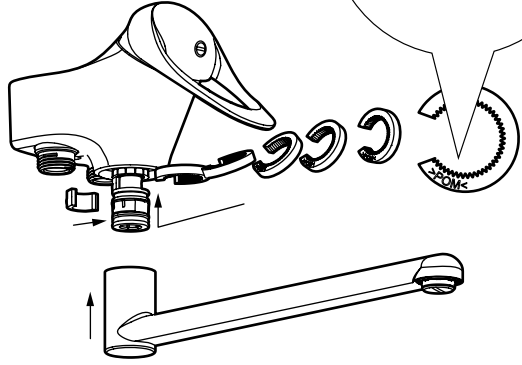
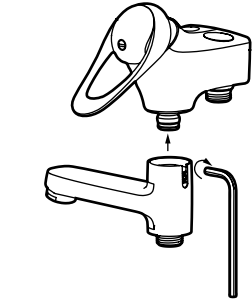
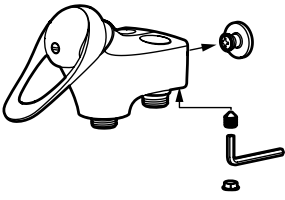

①

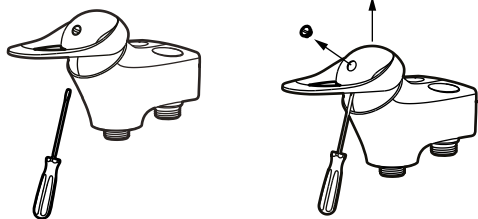

②

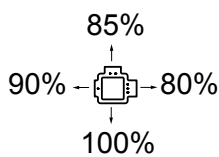
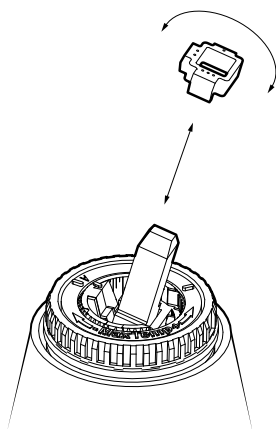
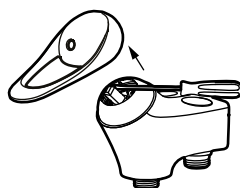

1

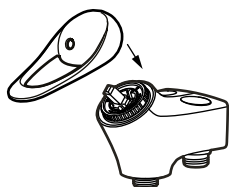

2

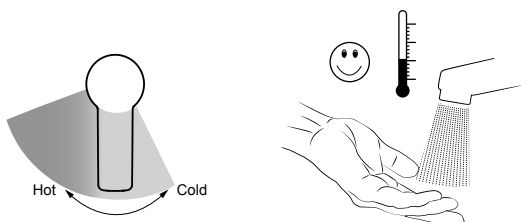

3

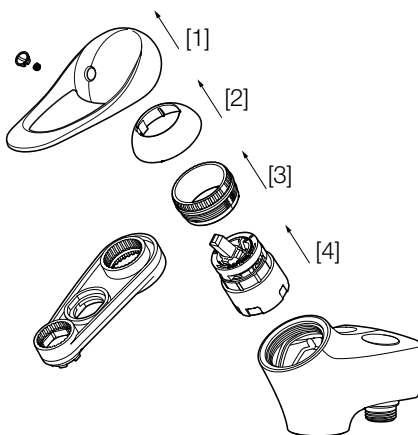
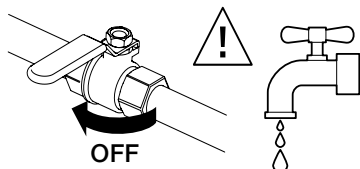
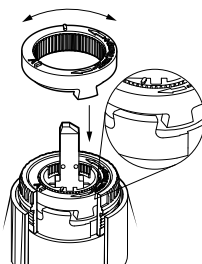
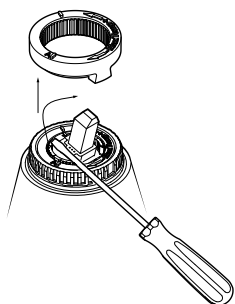

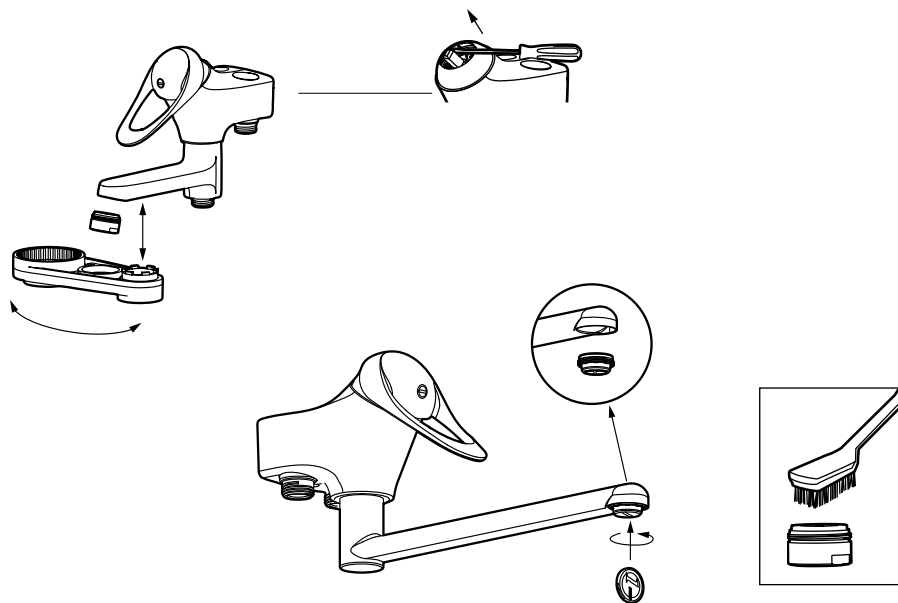

SV Felsökning

Felsökning/Service	Möjlig orsak	Åtgärd	Sida
Läckage			
Dropp ur pip eller runt spakin-fästningen när blandaren är stängd.	Defekt ettgreppsinsats.	Byt ettgreppsinsats.	8
Funktion			
Blandaren ger för lite vatten.	1. Igensatt strålsamlare.	1. Rengör strålsamlaren.	9
	2. Inloppen blockerade.	2. Byt ettgreppsinsats.	8
Spaken är trög/glapp.	Smuts/partiklar i ettgreppsinsats.	Byt ettgreppsinsats.	8

EN Troubleshooting

Felsökning/Service	Möjlig orsak	Åtgärd	Sida
Läckage			
The spout or mixer attachment point drips when the mixer is turned off.	Defective cartridge.	Replace cartridge.	8
Funktion			
The mixer produces too little water.	1. Clogged aerator.	1. Replace the aerator.	9
	2. Water inlet blocked.	2. Replace cartridge.	8
The lever is stiff/loose.	Dirt/particulates in the cartridge.	Replace cartridge.	8

